

ORIGINAL

BRUKERHÅNDBOK

POLARCIRKEL 580 WORK

REV.A



Polarcirkel 580 Work
Vertical field of vision.
EN-ISO 11591

Directive 2013/53/EU

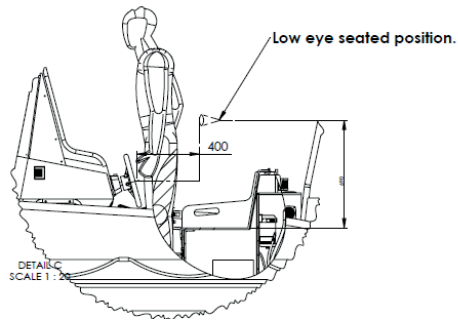
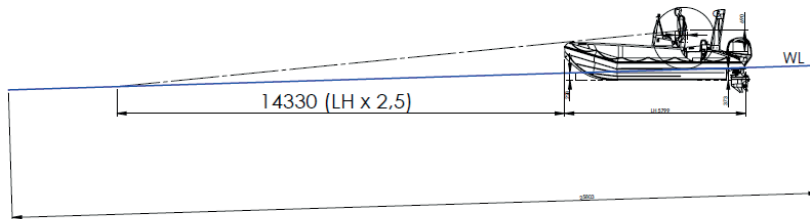

EN ISO 15085-1:2015

Polarcirkel 580 Work
Reboarding.
EN-ISO 15085

Directive 2013/53/EU

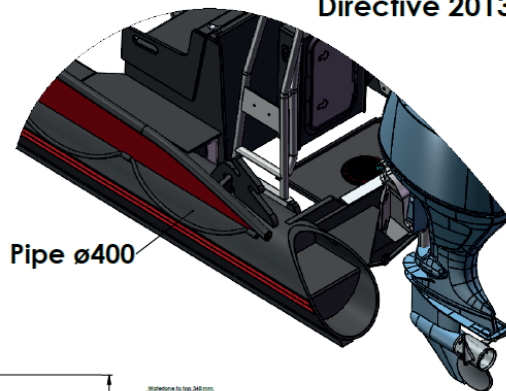
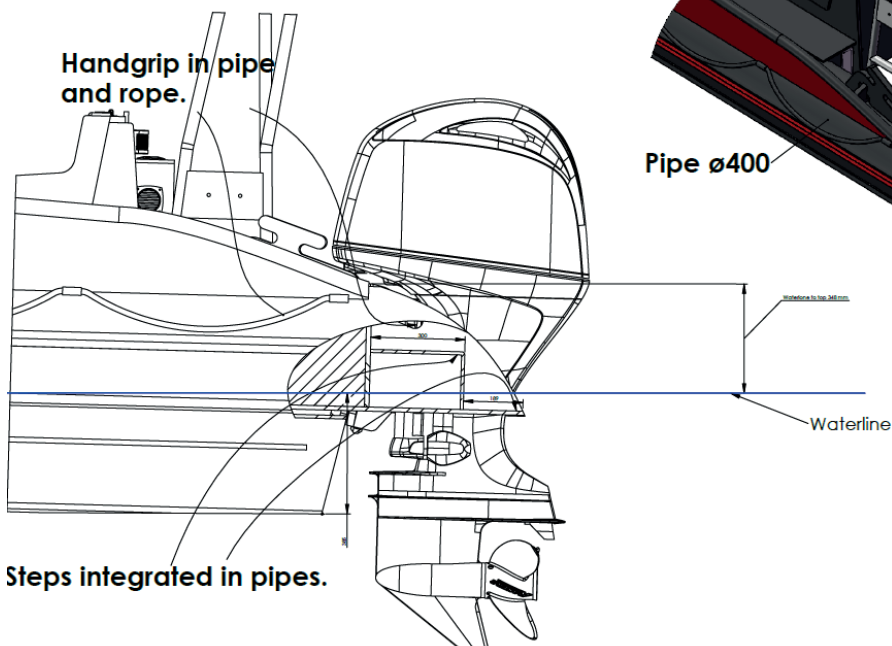

Produsent: Helgeland Plast AS, N-8607 Mo i Rana
Adresse: Båsmosjyen 4, 8607 MO I RANA
Tlf: [751 43 750](tel:75143750)
E-post: info@akvagroup.com
Web: akvagroup.com

POLARCIRKEL 580 WORK

Lengde: 5,80 m
Bredde: 2,05 m
Vekt: ca 810 kg (Netto båt uten motor)
Max personer: 8

Max motor: 85,7 kW (uten styrekonsoll 15kW)
Max motorvekt: 180 kg
Motortype: Outboard
Styring: Rattstyring fra konsoll

Båttekt tom (^mLC): ca 1000. Tom båt med max motorvekt
Max. last (mL): 750 kg--utstyr/bagasje, personer, motorvekt og drivstoff
Max dypg. (Tmax): 60 cm
Fribord (Fm): 50 cm ved midtskips og lastet vannlinje

Brennstofftank: 1x110 liter
Vanntank: -----
Startbatteri: 800cca
Forbruksbatteri:

Byggematerialer: Polyetylen. Flytetanker m/oppdriftsmiddel integrert i skrog.

Kategori: C - kystnært. Båter konstruert for bruk langs kysten og store innsjøer osv, vindstyrker opp til og med styrke 6 og signifikant bølgehøyde opp til og med 2 m

Godkjenning: Båttypen er CE-merket i hht. Forskrift om produksjon og omsetning m.v. av fritidsfartøy (2016)

CIN nr.: Innstemplet på topp av speil styrbord side

Sikkerhetsutstyr: Brannslukker (BC), Manuell lensepumpe

Innholdsfortegnelse

1 Om håndboken	8
1.1 Innledning	8
1.2 Innen du drar i vei	8
2 Tekniske data	10
2.1 Kapasiteter	10
2.2 Produsentskilt	10
2.3 Skrogidentifikasjon	10
2.4 Konstruksjonskategorier	11
3 Sikkerhetsforhold	12
3.1 Advarsler og merking	12
3.2 Manøvrering av båten	12
3.3 Nødutganger	12
3.4 Skroggjennomføringer	12
3.5 Lensesystem	12
3.6 Brannsikring og -slokking	13
3.7 Fortøyning og sleping	13
3.8 Redningsutstyr og førstehjelp	13
3.9 Beskyttelse mot å falle over bord og redningsutstyr	14
3.9.1 Beskyttelse mot fall over bord	14
3.9.2 Redning etter fall over bord	14
3.10 Nødsituasjon	14
3.11 Sikt fra førerposisjon	15
4 Beskrivelser og betjening	16
4.1 Plassering hovedbryter	16
4.2 Betjeningshendler/instrumenter	16
4.2.1 Hendler (husk å betjene manøvrerhendel med forsiktighet, hurtige bevegelser kan ødelegge wire)	16
4.2.2 Instrumenter, brytere og sikringer	16
4.3 Start og stopp av motor	17
4.4 Motor, gir og propelleranlegg	17
4.5 Brennstoffsystem	17
4.6 Kjølesystem	18
4.7 Eksosanlegg	18
4.8 Styresystem	18
4.9 Elektrisk anlegg	18
4.10 Vann og sanitæranlegg	18
4.11 Gassinstallasjoner	18
4.12 Varme og ventilasjonssystem	18
5 Vedlikehold og opplag	19
5.1 Løfting og transport	19
5.2 Skrog	19
5.3 Motor og gir	20
5.4 Propeller, ror og styring	20
5.5 Andre installasjoner	20
5.6 Opplag	20
6 Garanti og service	21
6.1 Forhandler og garantier	21
6.2 Samsvarserklæring	21
7 Miljøhensyn	22

8	Tillegg til brukerhåndbok	23
8.1	Tung påhengsmotor	23
9	Enlinjeskjema	24
10	Egne notater	25
11	Datablad og manualer	26
12	Motormontasje	27

1 Om håndboken

1.1 Innledning

Gratulerer med din nye båt! Helgeland Plast AS har gjort sitt beste for at du får et produkt som oppfyller alle krav til sikkerhet og kvalitet som gjelder for en slik båt.

Denne håndboken, er utarbeidet for at båtbruken skal gi størst mulig glede og sikkerhet. Boken inneholder viktig informasjon om båten, om systemene, om utstyr som er montert i og/ eller levert med båten, og om båtens håndtering og vedlikehold. Studer håndboken grundig før båten tas i bruk. Hvis dette er din første båt, eller om du har skiftet til en båttype som du ikke har erfaring med fra tidligere, anbefales det at du gjør deg grundig kjent med båtens manøvreringsevne og egenskaper før du for alvor tar den i bruk. Båtforhandleren eller den lokale båtforening vil kunne henvise deg til kyndige instruktører og båtførerskoler.

Ta godt vare på brukerhåndboken, og gi den videre til den nye eieren dersom du selger båten.

Håndboken er utarbeidet etter ISO standard 10240.

1.2 Innen du drar i vei

FORSIKTIG!

Å kjøre båt innebærer et ansvar, ikke bare for egne passasjerer men også for andre som ferdes på sjøen. Vær oppmerksom på hvilke farvann båten er bygget for og avpass alltid farten etter rådende sjøforhold.

I trange farvann og i nærheten av mindre båter bør man derfor vise hensyn og unngå stor fart. En båt i 20 knop forflytter seg ca. 10 meter pr. sekund. Stoppelengden øker markant med økt fart og det er begrensede muligheter til å påvirke denne. Forsøk å svinge unna kritiske situasjoner i god tid.

Les denne brukerhåndboken! Kontroller følgende før du begir deg ut på sjøen:

FØR START

Før start er det viktig å forvise seg om at det er godkjent sikkerhetsutstyr om bord, slik som redningsvester, fortøyningsutstyr, anker og hjelpemidler for lensing.

Bruk redningsvest eller flyteplagg.

VÆR OG VIND

Betrakt vind, sjøgang og sikt. Er båtens utrustning og din egen ferdighet tilstrekkelig for området som du er på vei til? Vis respekt for vær og vind og gå aldri ut i grov sjø dersom du ikke er sikker på at du og mannskap mestrer det, avpasse alltid farten etter bølgenes størrelse og unngå å få bølgene rett fra siden.

Båter som ikke er utstyrt med lanterner skal ikke brukes når det er dårlig sikt eller etter mørkets frembrudd.

LASTING

Overbelast ikke båten, fordel lasten jevnt og forsikre deg om at alle om bord har flytevester. Den største tillatte last fremgår av båtens produsentskilt og Hoveddata.

Båtens stabilitet reduseres hvis det er overvann i bunnen. Unngå å stå oppreist under kjøring da det kan være glatt og båten kan ha bevegelser som er vanskelig å forutsi. Stå aldri flere personer oppreist i båten samtidig.

DRIVSTOFF

Kontroller at det finnes nok drivstoff, også reserve i tilfelle det skulle bli dårlig vær.

VED PROBLEMER

Stopp motoren før inspeksjon av propell og ved person(er) i vannet ved båten!

MOTOR OG UTRUSTNING

Kontroller styring og funksjon for elektriske apparater og utfør de daglige kontrolloppgavene som angis i motorhåndboken. Kontroller båtens øvrige sjødugelighet: sjekk for drivstoff- eller eventuell vannlekkasje, at sikkerhetsutstyr finnes om bord etc.

SIKRING AV LØST UTSTYR

Kontrollere at løst utstyr er plassert slik at de holdes på plass også ved sjøgang.

SJØKART

Ta med deg sjøkart for et tilstrekkelig stort område om du ikke beveger deg på helt kjente farvann.

OPPGAVER OM BORD

Kom overens med besetningen om hvem som løsner hvilke fortøyninger osv. Kontroller at ikke fortøyning eller annet tauverk havner i propellen/ vannjeten ved fortøyning eller når man kaster loss.



2 Tekniske data

2.1 Kapasiteter

Tekniske data og kapasiteter er listet på side 2.

2.2 Produsentskilt

Produsentskiltet er vanligvis plassert i babord side på innvendig hekkplate og gir opplysninger om: Båtprodusent, Båtmodell, Konstruksjonskategori, Max. personer (CL), Max. totallast: Personer + utstyr, CE-merket. Max motorvekt.

polarCirkel	PRODUSENT : HELGELAND PLAST AS				
	8607 Mo i Rana www.helgelandplast.no info@akvagroup.com tlf.+47 75 14 37 50				
	Modell	580		Prod.nr.	435
	Design category	C		Year	2022
	Max load  + 	750	kg	Max engine weight	180 kg
	Max engine	85,7	kW	Max.no. persons	8
<u>Max.engine with manual control 15 kW.</u>					

2.3 Skrogidentifikasjon

Skroget er permanent merket på akterspeil (SB side) med skrogidentifikasjon som kan tilbakeføres mot gjennomførte kvalitetstiltak.

NO-PCB12345A101	NO-PCB12345A101	står for Norge
		produsentens identifikasjonsbokstaver
		byggenummer
		produksjonsmåned
		siste siffer i produksjonsår
		to siste siffer i modellår



2.4 Konstruksjonskategorier

EU/EØS' Fritidsbåtforskrift ble en obligatorisk del av det norske lovverket den 16. juni 1998. CE-merket i båten står på produsentskilt og er det synlige beviset på at båt og utstyr tilfredstiller kravene i denne forskriften.

Vedlagt denne brukermanual følger en samsvarserklæring som lister opp hvilke standarder som er lagt til grunn for de enkelte utstyrsdelene av båten. EU's fritidsbåtdirektiv opererer med 4 forskjellige konstruksjonskategorier:

Konstruksjonskategori	Vindkraft (Beaufortskalaen)	Signifikant bølgehøyde (H 1/3, meter)
A	over 8	over 4
B	til og med 8	til og med 4
C	til og med 6	til og med 2
D	til og med 4	til og med 0,3

Polarcirkel model 580 er godkjent i Kategori "C".

3 Sikkerhetsforhold

3.1 Advarsler og merking

Som eier av fartøyet er det ditt ansvar å anskaffe og vedlikeholde det påbudte sikkerhetsutstyret. Hvis du vil ha mer informasjon om påbudt sikkerhetsutstyr, kan du kontakte lokale sjøfartsmyndigheter.

I denne håndbok defineres uønskede situasjoner som kan oppstå på følgende måte:

3.2 Manøvrering av båten

Sørg alltid for å ha god sikt fra styreposisjon, Unngå hurtige bevegelser av ratt uten at passasjerer er forberedt. Under drift skal alle passasjerer sitte og holde seg fast i de monterte holdetau for å unngå uhell ved brå bevegelser av ratt.



Fare

Angir at en ekstrem fare er tilstede, og at denne kan føre til ubotelig skade eller død hvis sikkerhetsinstruksene ikke blir fulgt. (DANGER)



Advarsel

Advarslene i boka må følges for å unngå skade på personer. (WARNING)



Forsiktig

Forsiktighetsreglene må følges for å unngå skade på båt eller utstyr. (CAUTION)



Instruksjonsbok

Les egen instruksjonsbok for utstyret.



Merking

Betjening av hovedstrømbryter under drift Turtall ved ordinær drift.

3.3 Nødutganger

Ikke gjeldende.

3.4 Skroggjennomføringer

Ingen på denne modellen

3.5 Lensesystem

Båten har selvrensende dekk. Kjølsvin på outboard modeller lenses ved hjelp av manuell lensepumpe montert i benk akter. Dette bør gjøres ukentlig.

3.6 Brannsikring og -slokking

1 stk brannslukningsapparat Maus Xtin kadium er plassert i styrekonsoll. Det er skiltet på luken hvor den plassert.



3.7 Fortøyning og sleping

Ved sleping kan fortøyningsbeslagene på dekk forut benyttes alternativt akterut. Se tegning side 1 i manualen.

Ved langskips fortøyning ved bryggekant/ kai anbefales å fortøye båten forut og akter. Ikke stram fortøyningslinene for mye, dette kan resultere i harde rykk som vil slite i fortøyningspunktet på båt og brygge/ kai. Det anbefales å bruke minimum 16 mm fortøyningsline med påmonterte strekkavlastere.

Husk å bruke fendere mellom båt og kai, minimum 3 stk. Pass på at fendere er riktig fortøyd. Fendere bør være minimum 9". Slepepunkter er beregnet til å tåle statisk last på 2,5 tonn i sleperetning.

Ved fortøyning mellom uteliggere på flytebrygge anbefales det å fortøye båten fra SB og BB fortøyningsbeslag både forut og akter. Det anbefales å bruke minimum 3 stk fendere på hver side. Pass på at fortøyningslinene ikke er for stramme. Ved oppankring kan ankerlinen festes både i fortøyningsbeslag forut eller akter. Forsikre deg om at ankeret har fått godt bunnfeste. Det anbefales å bruke et anker på minimum 15 kg med minimum 50 m line. Ankeret kan plasseres i dreggluke forut eller i benk akterut og linen bør festes i bunn/side av dreggluken. Alle luker/stuerom har drenering.

3.8 Redningsutstyr og førstehjelp

Redningsflåte inngår ikke som standard utstyr.

3.9 Beskyttelse mot å falle over bord og redningsutstyr

3.9.1 Beskyttelse mot fall over bord



Båten har rekkehøyde på 660 mm og håndtak for å holde i når man sitter og / eller står og kjører. Ryggstøtte på sittebenk er 380 mm.

3.9.2 Redning etter fall over bord

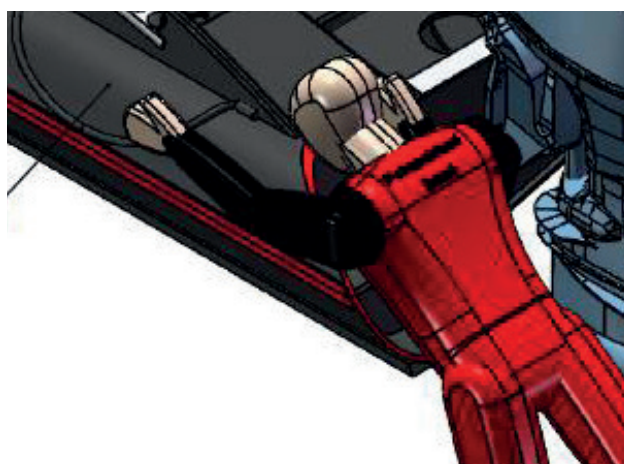
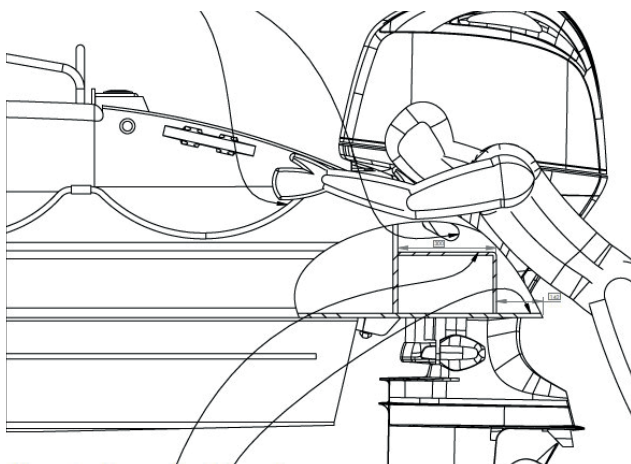

Det er trinn i pontongen akter, med håndtak for å dra seg opp og da rekker man tauet på utsiden av båten for ytterligere hjelt til å komme om bord på båtens akterende og videre inn på dekk.

3.10 Nødsituasjon

Båtfører har ansvar for håndtering av enhver nødsituasjon som oppstår under drift av båten.

3.11 Sikt fra førerposisjon

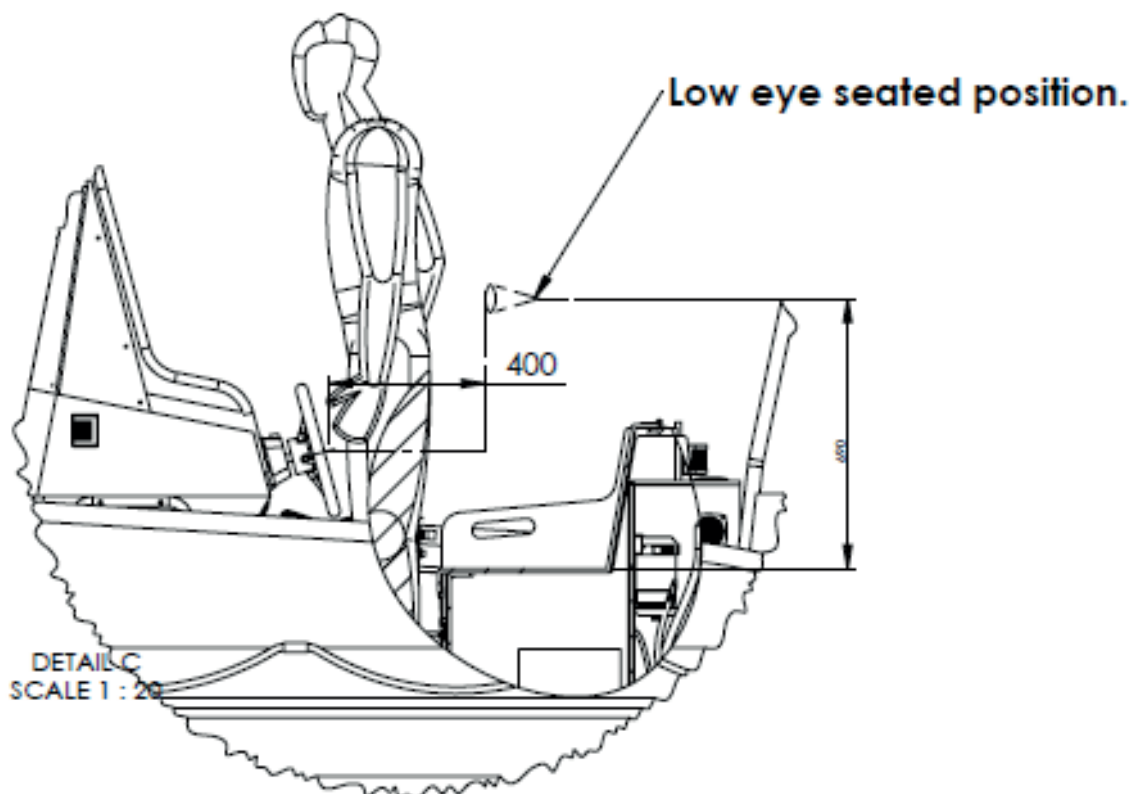
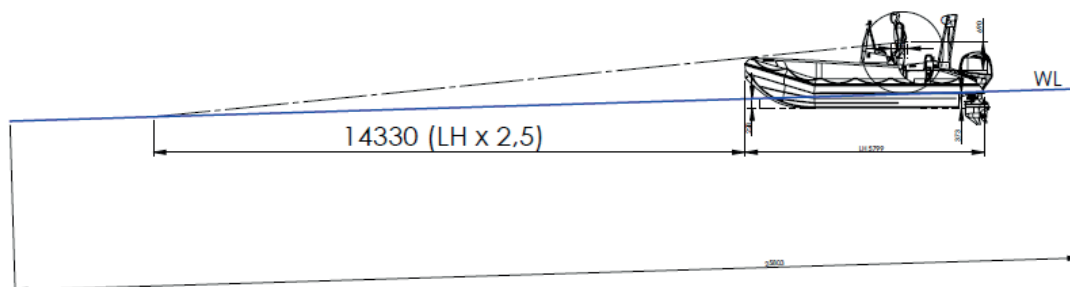

Sikt fra førerposisjon vil kunne påvirkes av:



Forsiktig

- Last i båten
- Trim-vinkel på motor
- Kraftig aksellerasjon
- Fart
- Overgang mellom deplasementsfart og planingsfart
- Forhold på sjøen, bølgegang etc.
- Værforhold så som regn og tåke
- Gjenskinn av f.eks lanterneføring
- Personer eller flyttbar last

4 Beskrivelser og betjening

Dette kapittel inneholder informasjon, råd og tips om praktisk bruk av båt og utstyr.

Beskrivelsene har særlig to hensikter:

Fremme maksimal sikkerhet og bevirke rett bruk som muliggjør lang og problemfri drift. Dette gir god annenhånds verdi på båten. At alle installasjoner til enhver tid er i funksjonsdyktig stand er ikke bare et trivselsmoment, men også av vesentlig sikkerhetsmessig betydning.



Advarsel

Før start er det viktig å forvise seg om at det er godkjent sikkerhetsutstyr om bord, slik som redningsvester, brannslukningsapparat, anker tc. Under kjøring er det ikke lov å stå på fordekk eller sitte på kanten av rekken. Unngå å stå oppreist i båten.

Bruk redningsvest ved ferdsel på flyterør og utvendig på båten.

4.1 Plassering hovedbryter

Hovedbryteren er plassert sammen med batteriet i sittebenken, benkelokk løftes opp og kan sikres i opp-løftet posisjon med låseklakk. Denne må skyves litt inn for å låse i åpen posisjon. Når man skal lukke så løfter man bare benkelokk og så løsner låseklakk.



4.2 Betjeningshendler/instrumenter

Les instruksjonsboken nøye og kontroller funksjon på:



Instruksjonsbok

4.2.1 Hendler (husk å betjene manøverhendel med forsiktighet, hurtige bevegelser kan ødelegge wire)

4.2.2 Instrumenter, brytere og sikringer

4.3 Start og stopp av motor



Instruksjonsbok

Før oppstart sjekk følgende:

- At ventil for kjølevannsinntak er åpnet (hvis innenbordsmotor)
- At alle koblinger og slanger er intakt.
- At batteri er innkoblet (startbatteri) med hovedstrømbryter
- At øvrige startprosedyrer fra motorens instruksjonsbok er fulgt.



Advarsel

- Ha alltid motordeksel lukket når motoren startes.
- Gå aldri ned i vannet med motoren i gang.
- Stopp motoren før inspeksjon av propell.
- Benytt ikke åpen ild under påfylling av drivstoff.
- Rengjør båt umiddelbart etter bensin / oljesøl.
- Dekke blir glatt ved bensin / oljesøl.

4.4 Motor, gir og propelleranlegg

Inspeksjon av motor og gir skal skje i henhold til inspeksjonsbok som leveres med båt. Kontroller spesielt at sinkanoder er intakte.

4.5 Brennstoffsystem

Påhengsmotor:

Adkomst til bensintank og bensinfilter på innsiden av luken

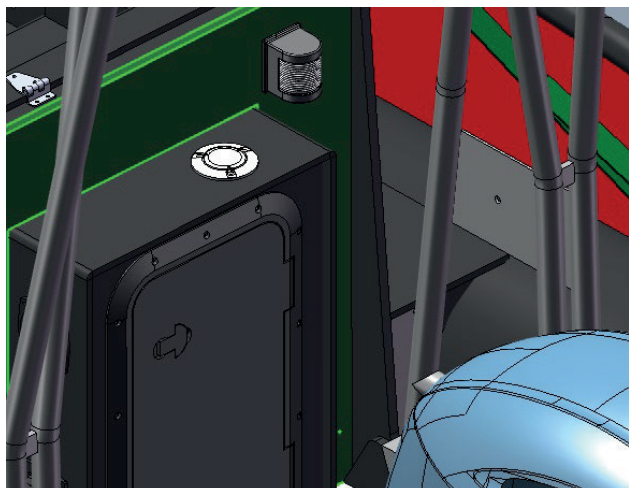

Generelt:

Ved fylling av brennstoff vær spesielt oppmerksom på følgende punkter:

- Kontroller at båten er forsvarlig fortøyd.
 - Kontroller eventuelle lekkasjer i koplinger/tank/påfyllingsbeslag/lufting/brennstoffledninger/filter etc.
 - Stopp motor og eventuelle elektriske vifter.
 - Undersøk så nøyaktig som mulig hvor mange liter brennstoff som
 - Pass på så brennstoff ikke går ned i båtens skrog/ kjøll.
- Etter påfylling, forsikre at påfyllingslokk er skikkelig skrudd til og stengt.
 - Tørk opp eventuelt brennstoffsøl.
 - Kontroller at det ikke er spor etter brennstofflekkasje i motorrom/ved tanker eller under dekk.
 - Da materialet PE reagerer med kjemikaliene i bensin vil bensin-søl / lekkasjer kunne føre til skader over tid.

4.6 Kjølesystem

Se instruksjonsbok for motor

4.7 Eksosanlegg

Ikke aktuelt for outboardsmotor

4.8 Styresystem



Instruksjonsbok

Hydraulisk styreanlegg, hvis montert, består av en styrepumpe og styresylinder. Styrepumpen må etterfylles med olje etter behov. Oljen må alltid stå over pumpemekanisme (synlig gjennom hull for påfyllingsplugg).

Påfyllingsplugg i pumpehuset åpnes og olje fylles til den står over pumpemekanismen. Etter påfylling kan det være behov for at systemet luftes. Rattet dreies flere omganger til en side, samtidig som lufteventil på sylinder løsnes. Dette gjentas fra side til side til oljen er fri for synlige luftbobler. Lufteventil må stenges før rotasjonsretning ratt endres. Etter lufting skal styringen være "fast" uten fjæring eller hørbare lyder. Luftingen gjentas om nødvendig. Det anbefales å benytte oljetyper Sea Star Hydraulic Steering fluid.



Forsiktig

Ett hvert hydraulisk system vil fort bli ødelagt dersom det kommer forurensning inn i systemet, vær derfor spesielt påpasselig mot smuss etc. og oljens kvalitet. Søl av olje må umiddelbart tørkes opp!

4.9 Elektrisk anlegg

Båtene er utstyrt med 12V anlegg som standard.

4.10 Vann og sanitæranlegg

Ikke aktuelt på båtmodellen

4.11 Gassinstallasjoner

Ikke aktuelt på båtmodellen

4.12 Varme og ventilasjonssystem

Ikke aktuelt på båtmodellen

5 Vedlikehold og opplag

5.1 Løfting og transport

Løfting av båten:

Båten kan løftes i stropper under båtskrog eller ved å benytte løftepunkter innsveist i båten. Outboardmodell kommer som standard med 2 løftepunkter i hekk og 1 i baug.



Fare

Ikke stå under båten ved løft!

Transport av båten:

Når båten transporteres på et kjøretøy skal båtens vekt hvile på støtter under kjølen av båten, juster sidestøtter for å unngå forskyvninger. Glem ikke å feste eventuell løs last i båten. NB! Ved transport på båtenger bør støttehjul komme nærmest mulig tverrgående spant i skroget. Spantplassering synes relativt godt under båten.

5.2 Skrog

En båt i polyetylen har lang levetid og trenger minimalt med vedlikehold for å være sikker under bruk. Men ved å følge noen enkle vedlikeholdspunkter vil båten holde nypreget lenger, ha høyere verdi og gi økt glede ved bruk. Båten er oppbygget av polyetylen rør og plater. Dette materialet trenger ikke særskilt behandling for å være bestandig og kan motstå store mekaniske påkjenninger. Det anbefales imidlertid at båten føres med forsiktighet når det kan være fare for kontakt med grunn eller konstruksjoner i sjøen

Vedlikeholdspunkt	Anmerkning
Bunnsmøring, se eget skjema	Ved behov
Vask skroget med ferskvann tilsatt båtvaskeemiddel. Sterk solbestråling matter ned plastoverflaten.	Før sjøsetting, ved vinteropplag og ved behov under sesongen.
Metaldeler oa. kan med fordel beskyttes ved å sette det inn med vaselinolje	Ved vinteropplag
Under dørken, kjølen etc. samler det seg ofte vannrester, smuss etc. som kan gi mugg, vond lukt og frostsprenging. Vask med kraftige midler og tørk opp*	Spesielt før vinteropplag
Sjekk eventuell forekomst av vann i kjølsvin ved å sjekke med lensepumpe på outboardmodeller og kontrollslange på inboard. (gjelder også ved drenering av baugkasse)	1 x pr uke
Sjekk tilstand på lense-slanger, groe, funksjon	1 x pr mnd
Sjekk alle skroggjennomføringer*	Etter hver sjøsetting

*gjelder kun innenbordsinstallasjoner

Vær oppmerksom på at dørkplatene vil utvide seg ved temperaturforskjeller. Dette vil gi seg utslag i "bulker" i dørken. Dette er helt normalt og er uten fare for skade på dørk eller konstruksjon forøvrig. Vær forsiktig med å bruke høytrykksspyler på emblemer – de kan løsne.

5.3 Motor og gir

Båteier er ansvarlig for å utføre løpende vedlikehold/service på motor etter intervaller beskrevet i medfølgende brukerhåndbok for motor.

Vedlikeholdspunkt	Anmerkning
Les nøye motorleverandørens håndbok og følg instruksjonene.	Før sjøsetting
Sjekk kabling for gass / gir	Før sjøsetting
Kontroller oljejenivå på motor jevnlig	
Periodiske kontroller og utskiftninger	Se leverandørens instruksjonsbok

5.4 Propeller, ror og styring

Vedlikeholdspunkt	Anmerkning
Propellerblad, mutter og splint sjekkes	Før hver sjøsetting
Kontroller koplinger, slanger, innfestninger og opplagringer.	Jevnlig
Kontroller væskenenivået i hydraulikksystemet	Jevnlig
Sjekk styrefunksjoner, fester og gjennomføringer i skrog	Før sjøsetting
Smør opp koplinger og ledd. Press fett i fettniplene	Før sjøsetting og ved behov hvis båten ligger på vannet

5.5 Andre installasjoner

Ikke aktuelt for modellen

5.6 Opplag

Båten lagres best tildekket eller i hus og den bør understøttes godt og stå rett. Vær oppmerksom på at vann og snø som blir stående innvendig kan skade båten. Er båten utstyrt med motor så sjekk styrefunksjoner før båten settes på vannet og smør opp koblinger og ledd. For utskiftninger, periodiske kontroller og vedlikehold av motor, se motorleverandørens instruksjonsbok.

6 Garanti og service

6.1 Forhandler og garantier

Helgeland Plast AS med tilknyttede forhandlere kan rådspørres ved eventuelle problem som måtte oppstå. Ta kontakt med ansvarlig selger i garantiærende angående båten.

For utstyr som alminnelig hører med til båten som for eksempel:

- Motor og drev
- Instrumenter
- Kompass
- Annet tilbehør/handelsvarer

Kontakt Helgeland Plast AS for opplysning om lokal forhandler. Kontaktoppgifter og garantisedler vedlegges/ er vedlagt denne håndbok. Helgeland Plast AS gir 1 års garanti mot fabriksjonsfeil på plastarbeider.

Forsikringer.

Båtforsikringer erstatter skader som oppstår på sjøen eller under transport og dokksetting. Forsikring har også en indirekte innvirkning på sikkerheten til sjøs: ved et alvorlig havari kan du konsentrere deg om å redde menneskeliv. Nærmere opplysninger om ulike forsikringsalternativ fås hos forsikringsselskapene.

6.2 Samsvarserklæring

Vedlagt denne brukermanual finnes båtenes samsvarserklæring. Det er båtbyggerens erklæring om at båten er bygget i henhold til regler og standarder som gjelder for denne båttypen.

7 Miljøhensyn

- Brennstoff og oljesøl
- Sjøppel/ kjemikalier/ maling
- Støy
- Bølger
- Eksosutslipp

8 Tillegg til brukerhåndbok

8.1 Tung påhengsmotor

POLARCIRKEL Standard, for utenbords motorer er godkjent med følgende max effekt:

Polarcirkel 580 **115HK**

Ved bruk av tunge 4-takts motorer vil motorens relativt høye vekt medføre at eksosutløpet kommer svært lavt over vannspeilet. Spesielt gjelder dette polarcirkel 560 med max motor. Vær derfor oppmerksom på følgende:

Motoren skal aldri forlates nedtiltet, men skal alltid være opptiltet når motor er stoppet. Dette er viktig for å unngå at det kommer saltvann inn i motoren gjennom eksosutløpet. Helgeland Plast AS tar ikke ansvar for skader på motor som følge av inntrenging av saltvann.

9 Enlinjeskjema

Innstallasjon uten motor og batteri

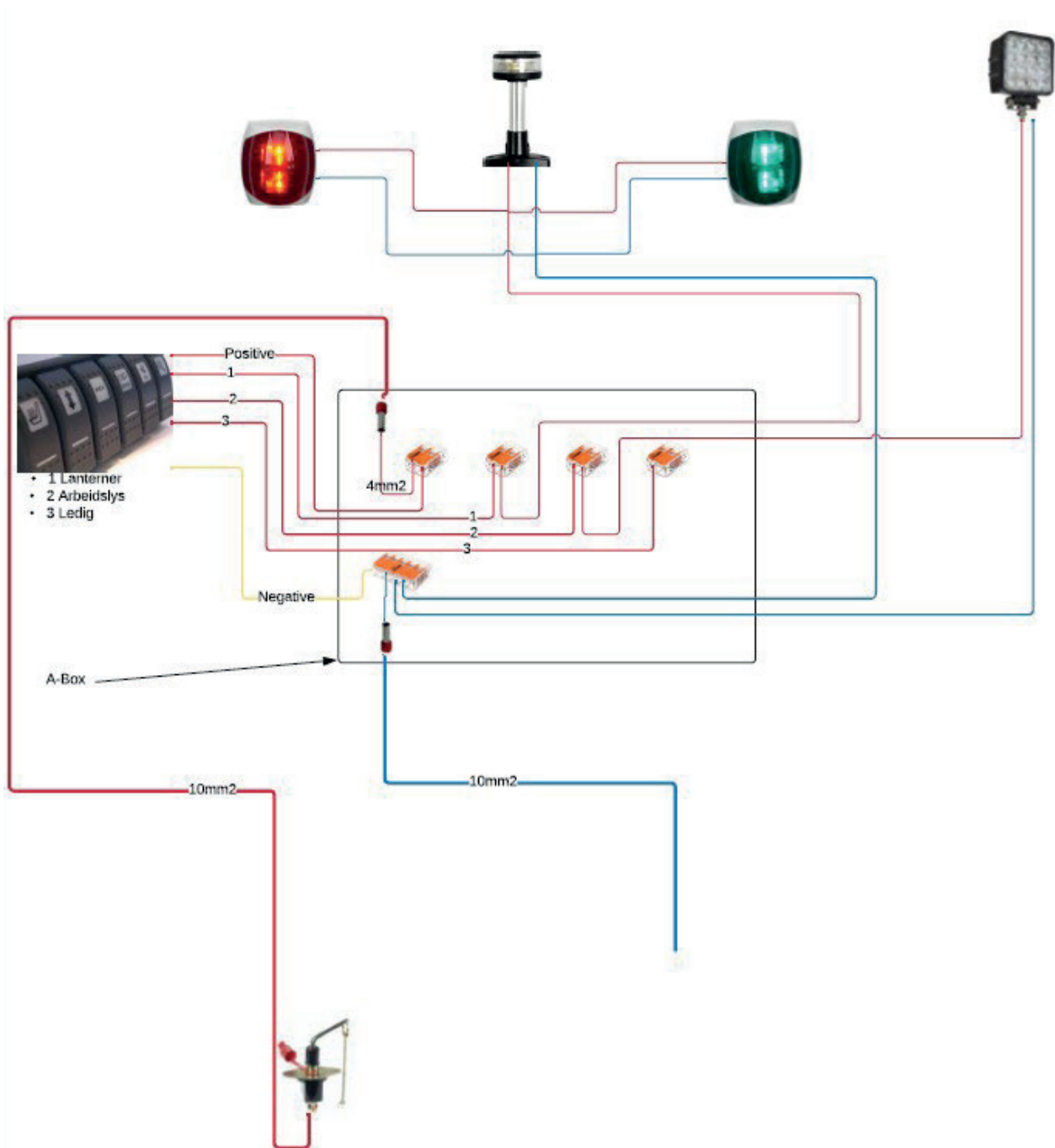

10 Egne notater

11 Datablad og manualer

Følgende er vedlagt denne brukermanual:

- Garantikort motor (hvis levert fra Helgeland Plast AS)
- Instruksjonsbok for motor
- Instruksjonsbok for eventuelt jetaggrarat
- Samsvarserklæring.
- Bunnsmøring

Det medfølger brukerhåndbok og garantikort på motor (hvis levert) Samsvarserklæring for båten er vedheftet denne manualen.

12 Motormontasje

Kabler fra kontroller trekkes ned i platen på utsiden av bakbenk og inn i de pre-kuttede hullene inn i benk og videre ut bak i motorbrønningen. Bruk riggeslanger fra motorleverandør.



Kabler går inn i benken og videre ut i aktere vegg av benk. Bruk pre-kuttede hull.

Bildet viser hvordan ferdig montert styreslanger og motorkabler skal være plassert.
For tilgang på de nederste montasje skruene på motoren , fjernes den runde luken i motorbrønn

Avhending av båten:

Da båten er produsert i polyetylen er den fullt ut resirkulerbar og dermed svært miljøvennlig. Det er kun mindre forekomster av trevirke og aluminium innvendig i båten som må tas ut før plasten kan resirkuleres. Kabin av glassfiber og vinduer og annet av glass og metall som er montert i de forskjellige modellene leveres til egnede mottak for slikt.

Rustfritt/Syrefast:

Rustfritt stål (A-2, 304, 312) tæres ikke som vanlig stål, men kan i saltholdig miljø anløpe og bli rustbrunt på overflaten. Syrefast stål (A4, 316) inneholder Molybden, noe som gjør at det tåler saltvann uten å anløpe

Krav til lanterneføring:

Motorbåt under 12m skal være utstyrt med topplanterne forut, som minst skal kunne sees på en avstand av 2 sjømil, røde/grønne sidelanterner og hvit akterlanterne som minst skal kunne sees på en avstand av 1 sjømil. Den hvite topplanteren og akterlanteren kan føres i en rundtlysende lanterne med hvitt lys som minst kan sees på en avstand av 2 sjømil.

Topplanterne samt hvit rundtlysende lanterne skal plasseres minst 1 meter over sidelanternene.

Bunnsmøring:

Bunnsmøring på Polarcirkel båt kan med fordel gjøres første gang etter at båten har vært brukt en sesong. Dette pga. at polyetylen er et oljebasert materiale som svetter litt i overflaten i begynnelsen og dermed gir dårligere heft for bunnsmøring før båten har vært i bruk en periode.

Vi anbefaler Hempel bunnsmøring

<https://www.hempelyacht.no/nb-NO/product-list/products-category?type=antifoulings>

